

Assoyez-vous, relaxez et restez au chaud.

Paramount

CHAUFFE-PATIO

No de modèle : 60262/61322/62969

No d'article : PH-T-107-SS / PH-T-107-SS



⚠ AVERTISSEMENT :

Si vous sentez une odeur de gaz:
Fermer l'alimentation en gaz de l'appareil.
Éteindre toute flamme vive.
Si l'odeur persiste, s'éloigner de
l'appareil et appeler immédiatement
votre fournisseur de gaz ou le service
d'incendie.

⚠ AVERTISSEMENT :

Les mises en garde contenues dans ce
manuel signalent une situation
potentiellement dangereuse qui risque
de causer des blessures ou des
dommages matériels.

⚠ AVERTISSEMENT :

Le non-respect des instructions
fournies avec cet appareil peut causer
un incendie, une explosion ou un dé-
gagement de monoxyde de carbone et
entraîner des dommages ou des pertes
matérielles, des blessures, des brûlures,
de l'asphyxie et même la mort. Seules
les personnes aptes à comprendre et à
suivre ces instructions doivent utiliser
ou entretenir ce foyer.

⚠ AVERTISSEMENT :

POUR VOTRE SÉCURITÉ
Ne pas entreposer ni utiliser d'essence
ou autres gaz ou liquides inflammables à
proximité de cet appareil.

⚠ AVERTISSEMENT :

Une installation inappropriée ou un
mauvais ajustement, une modification
de l'appareil ou un entretien inadéquat
peuvent causer des dommages matériels,
des blessures ou la mort. Lire attentivement
les instructions d'installation, d'utilisation
et d'entretien avant l'installation et
l'entretien de cet appareil.

⚠ AVERTISSEMENT :

Pour usage extérieur uniquement.



ATTACHEZ VOTRE REÇU ICI

Conservez votre preuve d'achat.
Elle pourrait être nécessaire si
vous nous contactez au sujet de
la couverture de votre garantie.

Date d'achat: _____



Des questions, des problèmes, des pièces manquantes?

Avant de retourner l'appareil chez votre détaillant, appeler le service à la
clientèle Paramount du **lundi au vendredi, de 7 h 30 à 16 h, HP, au**
1-800-561-5550 ou écrire à **customer@jrhome.com**

Table des matières

Avant de commencer	Page 2
Informations sur la sécurité	Page 3
Contenu de l'emballage	Page 4
Quincaillerie	Page 4
Assemblage	Page 5-7
Directives d'utilisation	Pages 6-12
Dépannage	Page 13
Informations sur la garantie	Page 14



Avant de commencer

Des questions, des problèmes, des pièces manquantes?

Avant de retourner l'appareil chez votre détaillant, appeler le service à la clientèle Paramount entre 7h30 et 16 h, HP, du lundi au vendredi au 1-800-561-5550 ou écrire à customercare@jrhome.com

Un fonctionnement défectueux, une installation inadéquate, une modification ou un entretien insuffisant de l'appareil peuvent causer des blessures ou des dommages matériels

DANGER

EXPLOSION ET INCENDIE

- Garder les matières combustibles solides comme les matériaux de construction, le papier ou le carton à une distance sécuritaire du brûleur.
- Laisser suffisamment d'espace autour des ouvertures d'aération de la chambre de combustion.
- Ne jamais utiliser l'appareil dans les locaux qui contiennent des substances combustibles volatiles tels que l'essence, des solvants, des particules de poussière ou des produits chimiques.
- Ne pas utiliser cet appareil dans des endroits très poussiéreux.

DANGER

EXPLOSION ET INCENDIE

- Ne jamais entreposer la bonbonne de propane à proximité d'une source de chaleur élevée, de flammes nues, de veilleuses, de rayons directs du soleil ou d'autres sources d'inflammation ou lorsque la température dépasse 49 ° C (120 ° F).
- Les vapeurs de propane sont plus lourdes que l'air et peuvent s'accumuler près du sol. Si vous sentez une odeur de gaz, quittez immédiatement les lieux.
- Ne jamais installer ou retirer la bouteille de propane lorsque l'appareil fonctionne, lorsqu'il est situé près d'une flamme, d'une veilleuse ou d'une autre source d'inflammation ou lorsqu'il est chaud au toucher.
- Cet appareil devient très chaud pendant son utilisation et peut enflammer les produits inflammables situés trop près du brûleur. Gardez les produits inflammables à au moins deux pieds de l'avant / des côtés / de l'arrière et à au moins six pieds du dessus de l'appareil. Tenir l'essence et les autres liquides et vapeurs inflammables loin de l'appareil.
- Conserver la bouteille de propane à l'extérieur, dans un endroit bien aéré et hors de la portée des enfants. Ne jamais ranger la bouteille de propane dans un endroit fermé (maison, garage, etc.). Si l'appareil doit être entreposé à l'intérieur, débrancher la bouteille de propane et l'entreposer à l'extérieur.

AVERTISSEMENT

RISQUE DE BRÛLURE

Ne jamais laisser l'appareil sans surveillance lorsqu'il fonctionne ou qu'il est chaud. Garder hors de la portée des enfants.

AVERTISSEMENT

Ne pas entreposer ou utiliser d'essence ou autres gaz et liquides inflammables à proximité de cet appareil. La bouteille de gaz propane non connectée ne doit pas être entreposée à proximité de cet appareil.

AVERTISSEMENT

Une installation inappropriée ou un mauvais ajustement, une modification de l'appareil ou un entretien inadéquat peuvent causer des dommages matériels, des blessures ou la mort. Lire attentivement les instructions d'installation, d'utilisation et d'entretien avant l'installation et l'entretien de cet appareil.

MISE EN GARDE

CONSIGNES DE SÉCURITÉ

- Garder toutes les connexions et les raccords propres. S'assurer que la valve de sortie de la bouteille de propane est propre.
- Lors de l'installation, effectuer des tests d'étanchéité sur toutes les connexions et raccords à l'aide d'une solution d'eau savonneuse. Ne jamais utiliser de flamme pour vérifier s'il y a des fuites.
- Utiliser comme appareil de chauffage seulement. Ne jamais modifier l'appareil de quelque façon que ce soit dans le but de l'utiliser avec un autre équipement.

AVERTISSEMENT

Les matériaux ou objets placés sous l'appareil sont exposés à une chaleur rayonnante et pourraient être gravement endommagés.

INFORMATION DE SÉCURITÉ

Cet appareil a été testé et est conforme aux normes sur les appareils décoratifs d'extérieur au gaz ANSI Z21.97-2014 / CSA 2.41-2014 et aux normes CGA CR 97-003 sur les foyers d'extérieur au gaz. L'installation doit se conformer aux normes locales ou, en l'absence de normes locales, au National Fuel Gas Code ANSI Z223.1. Ce manuel contient des informations importantes sur l'assemblage, le fonctionnement et l'entretien de cet appareil. Les informations générales de sécurité sont présentées dans ces premières pages et se trouvent également dans le manuel. Conserver ce manuel pour référence future et pour informer les nouveaux utilisateurs sur ce produit. Ce manuel doit être lu conjointement avec l'étiquetage du produit. Ces précautions de sécurité sont essentielles lorsqu'un équipement mécanique ou alimenté au propane est impliqué. Ces précautions sont nécessaires lors de son utilisation, de son entreposage et de son entretien. L'appareil doit être utilisé avec prudence afin de réduire les risques de blessure et de dommages matériels. Les symboles illustrés sur cette page sont largement utilisés dans ce manuel. Toujours tenir compte de ces précautions, car elles sont essentielles à une utilisation sécuritaire de tout équipement mécanique ou alimenté au propane.

DANGER

POUR VOTRE SÉCURITÉ

- Si vous sentez une odeur de gaz:
- Couper le gaz à l'appareil.
 - Éteindre toute flamme nue.
 - Si l'odeur persiste, s'éloigner de l'appareil et appeler immédiatement votre fournisseur de gaz ou le service d'incendie.

AVERTISSEMENT

AVERTISSEMENT signale une situation potentiellement dangereuse qui risque de causer des blessures ou des dommages matériels.

CONTENU DE L'EMBALLAGE

Paramount

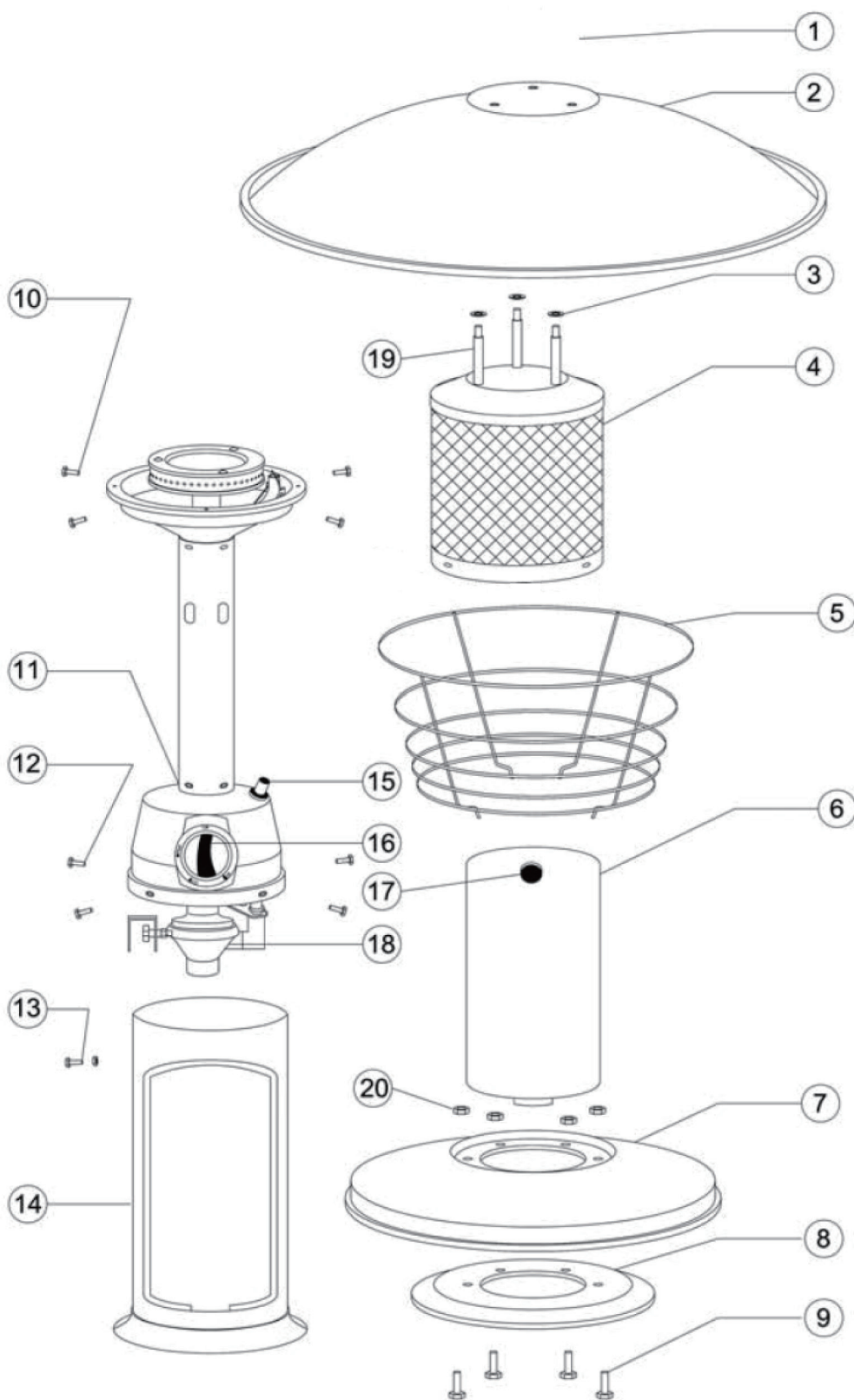

PIÈCES	DESCRIPTION	QTÉ
1	Écrou papillon	3
2	Réflecteur	1
3	Rondelle de 6mm	3
4	Écran émetteur	1
5	Protecteur de l'émetteur	1
6	Porte d'accès	1
7	Base	1
8	Poids en fonte	1
9	Boulon M5 x 25 mm	4
10	Boulon M5 x 8 mm	4
11	Brûleur	1
12	Boulon M5 x 8 mm	4
13	Boulon M5 x 12 mm	1
14	Boîtier du réservoir	1
15	Bouton d'allumage	1
16	Bouton de contrôle	1
17	Poignée	1
18	Régulateur	1
19	Goujon de 60 mm	3
20	Écrou M5	4

LISTE DES PIÈCES DE QUINCAILLERIE	QTÉ
Écrou papillon	3
Rondelle 6 mm	3
Boulon M5 x 25 mm	4
Boulon M5 x 8 mm	4
Écrou M5	5
Goujon de 60 mm	3
Boulon M5 x 8 mm	4
Clé	1
Boulon M5 x 12 mm	1



PREPARATION

Avant de commencer l'assemblage de cet appareil, assurez-vous d'avoir toutes les pièces. Comparez toutes les pièces avec la liste du contenu de l'emballage et la liste des pièces de quincaillerie sur la page précédente. Si une pièce est manquante ou endommagée, n'essayez pas d'assembler ce produit. Contactez le service à la clientèle pour les pièces de rechange.

TEMPS D'ASSEMBLAGE ESTIMÉ : 30 minutes

Outils requis pour l'assemblage (NON inclus) :

Tournevis cruciforme Philips avec lame moyenne • Pince à joint coulissant / Pince réglable • Clé à molette (2)

ÉTAPE 1



Retirez de l'emballage toutes les pièces du brûleur. (REMARQUE : l'anneau en plastique sur le boîtier du réservoir doit déjà être en place, sinon, glissez l'anneau en plastique sur la base du boîtier du réservoir.)

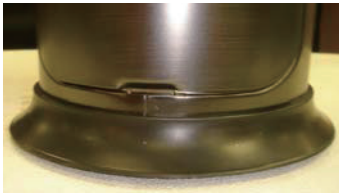

ÉTAPE 2

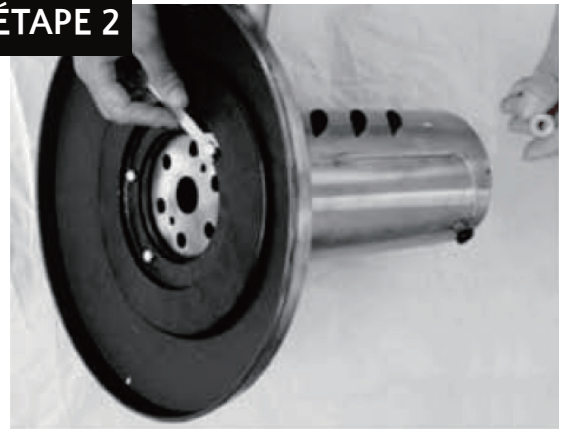

Utilisez 4 boulons M5 x 25 pour fixer le boîtier du réservoir à la base et au poids en fonte (Remarque : le poids est préassemblé à la base), puis fixer avec 4 écrous M5 à l'intérieur du boîtier du réservoir.

Utilisez une clé pour serrer les boulons et les écrous, tel qu'illustré.

ÉTAPE 3



Placez le brûleur sur le boîtier du réservoir, puis joignez-les à l'aide de 4 boulons M5 x 8 mm.

ÉTAPE 4



Fixez le régulateur au boîtier du réservoir en utilisant un boulon M5 x 12 mm et un écrou M5.

ÉTAPE 5

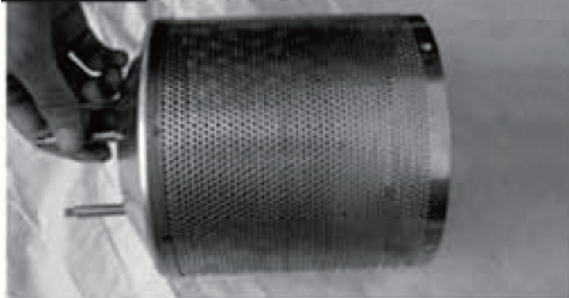

Insérez un goujon de 60 mm dans chacun des 3 trous en haut de l'écran de l'émetteur.

ÉTAPE 6



Placez l'écran de l'émetteur sur le brûleur. Utilisez 2 boulons M4 x 8 mm pour connecter l'écran de l'émetteur au brûleur. Serrez les boulons.

ÉTAPE 7

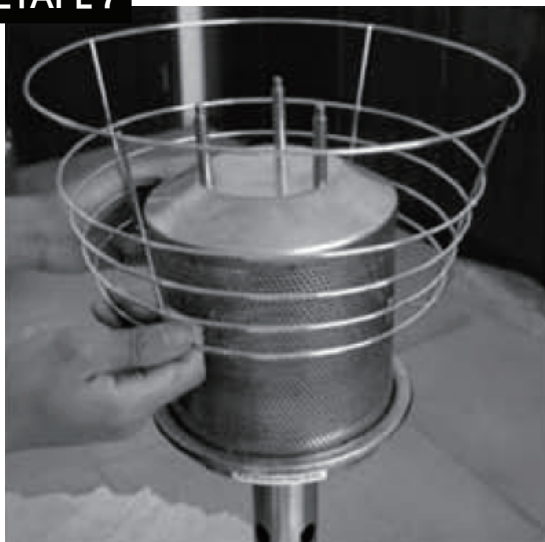

Abaissez le protecteur sur l'écran émetteur et insérez les pieds du protecteur dans les trous près du bord du brûleur.

ÉTAPE 8

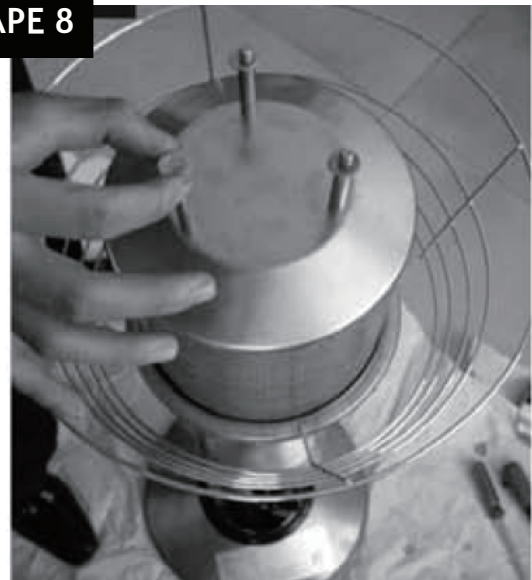

Placez une rondelle sur chacun des 3 goujons.

ÉTAPE 9



Abaissez le réflecteur sur les goujons pour qu'il repose sur les rondelles.

ÉTAPE 10



Fixez le réflecteur avec 3 écrous papillons.

ÉTAPE 11



Tournez le bouton de commande du brûleur à « OFF ».
Connectez le réservoir de gaz de 1,02 livres (non inclus) au régulateur (tournez le réservoir de gaz dans le sens horaire à l'intérieur du régulateur jusqu'à ce qu'il soit bien serré).

ÉTAPE 12



Fermez la porte d'accès et verrouillez-la (tournez la poignée de 90 degrés).

LISEZ L'ENSEMBLE DE CE MANUEL ET FAMILIARISEZ-VOUS EN PARTICULIER AVEC LES PRÉCAUTIONS SUIVANTES :

ATTENTION : CET APPAREIL EST DESTINÉ À UN USAGE EXTÉRIEUR SEULEMENT (EN DEHORS DE TOUTE ENCEINTE).

Assurez-vous toujours qu'il y ait une ventilation d'air frais.

- Utilisez uniquement à l'extérieur dans un espace bien ventilé. Ne jamais utiliser dans un bâtiment, un garage ou tout autre espace clos.
- Gardez toujours un dégagement approprié d'au moins 18 pouces (en haut) et de 24 pouces (sur les côtés) par rapport aux matériaux combustibles
- Placez toujours l'appareil de chauffage sur une surface dure et de niveau.
- Ne pas utiliser si la vitesse du vent est supérieure à 16 km/h.
- L'unité fonctionnera à une efficacité réduite en dessous de 5°C (40°F).
- Gardez les gicleurs et autres sources d'eau loin du brûleur et des commandes.
- Soyez toujours extrêmement prudent lorsque vous vous trouvez près de l'appareil de chauffage. Alertez les enfants et les adultes des dangers des températures élevées, en particulier pour éviter des brûlures ou que des vêtements ne prennent en feu.
- Les jeunes enfants et les animaux domestiques doivent être soigneusement surveillés lorsqu'ils se trouvent près de l'appareil de chauffage.
- Ne pas placer de vêtements ou d'autres matériaux inflammables sur ou près de l'appareil de chauffage.
- Tout protecteur ou autre dispositif de protection retiré pour l'entretien de l'appareil de chauffage doit être remplacé avant de faire fonctionner celui-ci à nouveau.
- Certains matériaux ou articles, lorsqu'ils sont rangés sous l'appareil de chauffage seront soumis à une chaleur rayonnante et pourraient être sérieusement endommagés.
- Ne pas modifier en aucun cas l'appareil de chauffage.
- Inspectez l'appareil de chauffage avant chaque utilisation. Si une pièce endommagée est détectée, ne pas utiliser l'appareil tant qu'une pièce de rechange d'origine n'a pas été correctement installée. L'utilisation de pièces non autorisées annulera la garantie et créera des risques de danger.
- Ne pas essayer d'utiliser cet appareil sans qu'un régulateur de gaz fonctionnel fabriqué en usine soit en place. Si le régulateur est endommagé, utilisez uniquement un régulateur de remplacement fabriqué en usine.
- Remplacez les protections ou dispositifs de protection retirés pour l'entretien avant de faire fonctionner l'appareil de chauffage.
- Pendant le fonctionnement, ne pas toucher le brûleur. La surface de l'émetteur du radiateur peut atteindre des températures proches de 871°C (1600°F).
- Après l'arrêt, ne touchez pas le brûleur tant que l'appareil de chauffage n'est pas complètement refroidi (environ 45 minutes après l'utilisation).

EMPLACEMENT DE L'APPAREIL DE CHAUFFAGE

- L'appareil de chauffage est destiné à un usage extérieur seulement. Toujours s'assurer qu'une ventilation d'air frais adéquate est fournie.
- Gardez toujours un dégagement approprié d'au moins 18 pouces (en haut) et de 24 pouces (sur les côtés) par rapport aux matériaux combustibles.
- L'appareil de chauffage doit être installé sur une surface stable et solide.
- Ne jamais utiliser l'appareil de chauffage dans un endroit où des matières explosives comme de l'essence ou d'autres liquides ou vapeurs inflammables sont entreposés.

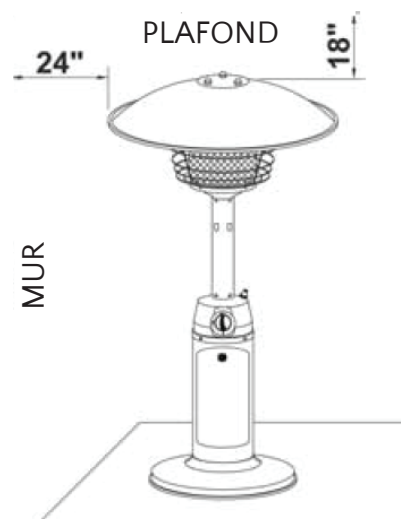

TEST D'ÉTANCHÉITÉ

1. Préparer 2-3 oz. de solution pour le test d'étanchéité (une part de détergent liquide à vaisselle et trois parts d'eau).
2. Appliquer plusieurs gouttes de solution sur le raccord du tuyau de gaz au régulateur.
3. Appliquer plusieurs gouttes de solution sur le raccord du régulateur à la bonbonne.
4. S'assurer que toutes les valves de la chauffe-terrace sont fermées.
5. Ouvrir la valve d'alimentation de la bonbonne de gaz.

⚠ AVERTISSEMENT

- Effectuer tous les tests d'étanchéité à l'extérieur.
- Éteindre toutes les flammes nues.
- Ne JAMAIS effectuer un test d'étanchéité en fumant.
- Vérifier tous les raccords et
- S'assurer qu'il n'y a pas de fuite avant d'utiliser cet appareil.

La formation de bulles sur un des raccords indique la présence d'une fuite.

Fermer la valve d'alimentation de la bouteille.

1. Si une fuite se produit au raccord entre le tuyau et le régulateur, resserrer le raccord et faire un autre test. Si les bulles continuent à apparaître, contacter notre ligne d'assistance au service à la clientèle au 800-561-5550, du lundi au vendredi entre 7 h 30 et 16 h, HP.
2. Si la fuite se produit au raccord entre le régulateur et la valve d'alimentation de la bonbonne, débrancher et rebrancher le raccord avant d'effectuer un autre test. Si les bulles continuent à se former après plusieurs essais, contacter notre ligne d'assistance au service à la clientèle au 800-561-5550, du lundi au vendredi entre 7 h 30 et 16 h, HP.
3. Les raccords sont sécuritaires lorsqu'aucune bulle ne se forme.
4. **REMARQUE: Un test d'étanchéité doit être effectué à chaque fois qu'un des raccords est desserré ou retiré.**

AVANT D'OUVRIRE L'ALIMENTATION EN GAZ :

1. Le chauffage d'extérieur a été conçu et homologué pour un usage à l'extérieur exclusivement. N'utilisez pas cet appareil à l'intérieur d'un édifice, d'un garage ou dans tout endroit clos.
2. Vérifiez si les lieux sont exempts de matières combustibles, d'essence, de produits liquides ou dégagent des gaz inflammables.
3. Vérifiez si rien ne vient entraver le flux d'air de ventilation. Vérifiez si tous les raccords de gaz sont bien serrés et s'ils ne fuient pas.
4. Vérifiez si le collet de la bouteille est propre. Veillez à ce que toute pièce retirée au moment du montage ou de l'entretien soit remise en place et bien fixée avant d'allumer le foyer.

L'AVANT D'ALLUMER

1. Il faut inspecter le chauffe-patio extérieur minutieusement avant chaque utilisation. Un technicien certifié doit l'inspecter au moins une fois par année. Si vous tentez de rallumer un foyer d'extérieur chaud, attendez au moins 5 minutes avant de tenter l'allumage.
2. Inspectez l'ensemble de flexibles afin d'y déceler des marques d'abrasion, des coupures ou des traces d'usure. Les zones abîmées doivent subir un essai d'étanchéité. Si le flexible fuit, il faut le remplacer avant d'allumer le foyer. N'utilisez que les flexibles de remplacement recommandés par le fabricant.



AVERTISSEMENT : POUR VOTRE PROTECTION

L'appareil sera chaud après usage. Manipuler avec soin.

1. Enfoncer le bouton de contrôle et le tourner dans le sens horaire à la position «OFF». (Normalement, le brûleur fera un léger bruit de crépitement lorsqu'il s'éteindra.)
2. Tourner la valve de la bouteille de gaz dans le sens horaire à la position «OFF» et débrancher le régulateur lorsque la chauffeuse n'est pas utilisée.

NOTE: Après utilisation, une décoloration de la grille du brûleur est normale.

Liste de vérification

Pour que l'expérience demeure sécuritaire et agréable, effectuer cette vérification avant chaque utilisation.

Avant l'utilisation:

1. Bien connaître le guide d'utilisation ainsi que toutes les consignes de sécurité qu'il contient.
2. Toutes les composantes sont assemblées correctement, sont intactes et en bon état.
3. L'appareil n'a subi aucune modification.
4. Tous les raccords de gaz sont sécuritaires et étanches.
5. La vitesse du vent est inférieure à 36 km/h.
6. L'appareil fonctionnera à une efficacité réduite lorsque la température extérieure est inférieure à 4.4°C (40°F).
7. La chauffeuse est installée à l'extérieur (dans un endroit ouvert).
8. La ventilation en air frais est adéquate.
9. L'appareil est éloigné de tout contenant d'essence, de liquides ou de vapeurs inflammables.
10. L'appareil est éloigné des fenêtres, des prises d'air, des gicleurs et d'autres sources d'eau.
11. Le haut du radiateur mesure 18"/46cm et les côtés de l'unité sont à au moins 24"/61cm des matériaux combustibles.
12. La chauffeuse a été installée sur une surface solide et plane.
13. On ne note aucune trace d'un nid d'araignée ou d'insecte dans les ouvertures de l'appareil.
14. Tous les orifices du brûleur sont propres.
15. Toutes les voies de circulation d'air sont dégagées.
16. Les enfants et les adultes doivent être informés des risques posés par la température élevée des surfaces de la chauffeuse et devraient s'en tenir éloignés pour éviter les brûlures ou que leurs vêtements ne prennent feu.
17. Les enfants doivent être étroitement surveillés lorsqu'ils sont à proximité de la chauffeuse.
18. Les vêtements et autres bâches protectrices ne doivent pas être suspendus au-dessus de l'appareil ni placés sur ou près de la chauffeuse.
19. Toute grille protectrice et tout élément protecteur qui auront été retirés pour l'entretien de la chauffeuse devront être remis en place avant de la rallumer.
20. L'installation et la réparation de l'appareil doivent être faites par un technicien qualifié. La chauffeuse doit être inspectée avant utilisation et au moins une fois par année par un technicien qualifié.
21. Des nettoyages plus fréquents peuvent être nécessaires. Le brûleur et les voies de circulation d'air doivent être propres et exempts de saletés, de toiles d'araignées et de nids d'insectes.

Après l'utilisation

1. Le bouton de contrôle de gaz est en position OFF.
2. La valve d'alimentation du réservoir de gaz est en position OFF.
3. Le raccord à la source d'alimentation en gaz est débranché.
4. La chauffeuse est entreposée en position verticale dans un endroit sûr.

Attention: Éviter d'inhaler les fumées provenant de la première utilisation de l'appareil. La fumée et l'odeur résultant de la combustion des huiles utilisées dans la fabrication seront présentes et se dissiperont après environ 30 minutes. La chauffeuse ne devrait pas produire une épaisse fumée noire.

INSTRUCTIONS D'UTILISATION



Inspectez l'appareil de chauffage avant chaque utilisation.

AVANT D'OUVRIER L'ALIMENTATION DU GAZ

Votre radiateur a été conçu et approuvé **UNIQUEMENT POUR UNE UTILISATION À L'EXTÉRIEUR**. NE JAMAIS L'UTILISER à l'intérieur d'un bâtiment, d'un garage ou de tout autre espace clos.

Assurez-vous que les espaces environnants sont exempts de matériaux combustibles, d'essence ou d'autres liquides inflammables.

- Assurez-vous qu'il n'y a pas d'obstruction à la ventilation de l'air.
- Assurez-vous que toutes les connexions de gaz sont étanches et qu'il n'y a pas de fuites.
- Assurez-vous que le panneau d'accès est libre de tout débris.
- Assurez-vous que tout composant retiré lors de l'assemblage ou de l'entretien soit remis en place avant de démarrer le radiateur.

Avant l'allumage

Le radiateur doit être inspecté minutieusement avant chaque utilisation et au moins une fois par an par un technicien qualifié. Si vous rallumez un radiateur chaud, attendez toujours au moins 5 minutes pour que le gaz se dissipe.



REMARQUE : Le brûleur peut être bruyant lors de sa mise en marche initiale. Pour éliminer le bruit excessif du brûleur, tournez brièvement le bouton de commande à la position « LO ». Tournez ensuite le bouton de commande à l'intensité de chaleur souhaitée.

REMARQUE : Après l'utilisation, une décoloration de l'écran émetteur est normale.

Instructions d'allumage

1. Assurez-vous que le bouton de commande est à la position « OFF ».
2. Enfoncez et tournez le bouton de commande de gaz à la position « PILOTE ». Maintenez le bouton de commande de gaz enfoncé pendant 30 secondes afin d'éliminer l'air du tuyau et de permettre au gaz d'atteindre le brûleur. Une fois que le gaz atteint le brûleur, appuyez sur le bouton de l'allumeur tout en maintenant le bouton de commande du gaz enfoncé.
3. Une fois le brûleur allumé, maintenez le bouton de commande enfoncé pendant au moins 30 secondes après l'allumage du brûleur avant de le relâcher.
4. Si le brûleur s'éteint, tournez le bouton de commande à la position « OFF » et attendez 5 minutes avant de répéter les étapes 2 et 3.
5. Lorsque le brûleur est allumé, choisissez l'intensité de chaleur désirée à l'aide du tournez le bouton de commande. Si vous rencontrez un problème d'allumage, fermez complètement le chauffage et l'alimentation en gaz et consultez la section « Dépannage » de ce manuel.

Lorsque la chaufferette est allumée, le grillage du brûleur devient rouge en raison d'une chaleur intense. La couleur est plus visible la nuit. Le brûleur produira des langues de flamme bleues et jaunes. Ces flammes ne devraient pas être entièrement jaunes ni produire une épaisse fumée noire, signe d'une obstruction de la circulation d'air à travers le brûleur. La flamme doit être bleue avec des pointes jaunes. Si les flammes sont entièrement jaunes, éteindre la chaufferette et consulter le guide de dépannage.

Rallumage :

NOTE : Pour votre sécurité, il est impossible de remettre le bouton de contrôle à « OFF » sans l'avoir relâché avant de le tourner.

1. Mettre le bouton de contrôle à « OFF ».
2. Attendre au moins 5 minutes pour permettre aux gaz de se dissiper avant de rallumer l'appareil.
3. Répéter les étapes d'allumage décrites plus haut.

Pour éteindre l'appareil

1. Enfoncez et tournez le bouton de commande dans le sens horaire à la position « OFF ». (Le brûleur peut faire un léger bruit de crépitement en s'éteignant).
2. Débranchez le réservoir de gaz lorsque le radiateur n'est pas utilisé.

Après l'utilisation

1. Le bouton de contrôle de gaz est en position OFF.
2. La valve d'alimentation du réservoir de gaz est en position OFF.
3. Le raccord à la source d'alimentation en gaz est débranché.
4. La chaufferette est entreposée en position verticale dans un endroit sûr.

Afin de pouvoir profiter de cet appareil pendant plusieurs années, il est nécessaire d'effectuer régulièrement les tâches d'entretien décrites ci-dessous.

Garder les surfaces extérieures propres.

1. Nettoyer l'appareil à l'eau savonneuse. Ne jamais utiliser de produits de nettoyage inflammables ou corrosifs.
2. S'assurer de toujours garder au sec la surface du brûleur et le panneau de contrôle pendant le nettoyage. Ne pas immerger la valve de contrôle de gaz. Une valve de contrôle de gaz qui a été immergée dans l'eau doit être remplacée.
3. L'air doit pouvoir circuler librement. Garder les boutons de contrôles, le brûleur, et les voies de circulation d'air propres.

Les signes d'obstruction sont:

- une odeur de gaz avec des pointes de flamme très jaunes.
- le chauffage n'atteint pas la température désirée.
- la combustion de la chaufferette est très inégale.
- la chaufferette produit des bruits de crépitement.
- des araignées et des insectes peuvent faire leur nid dans le brûleur ou les orifices, ce qui pourrait endommager l'appareil et rendre son utilisation dangereuse.
- Les dépôts de carbone peuvent entraîner un risque d'incendie. Nettoyer le réflecteur et la grille du brûleur avec de l'eau chaude savonneuse pour enlever les dépôts de carbone.

Note : Dans une atmosphère saline (comme près d'un océan), la corrosion se produit plus rapidement que la normale. Vérifier régulièrement la présence de traces de corrosion et effectuer rapidement la réparation.



CONSEIL (pour les modèles en acier inoxydable)

L'utilisation d'une cire automobile de haute qualité permet de conserver l'apparence de votre chaufferette. Appliquer sur le poteau jusqu'à la base de l'appareil. NE PAS appliquer de cire sur la grille du brûleur et sur le réflecteur.

⚠ AVERTISSEMENT

POUR VOTRE PROTECTION

- Attendre au moins 45 minutes après l'extinction de la chaufferette avant d'y toucher ou de la transporter.
- Le réflecteur est chaud au toucher.
- Laisser le réflecteur refroidir avant d'y toucher

ENTREPOSAGE

Entre les utilisations :

- Tourner le bouton de contrôle à la position « OFF ».
- Débrancher le raccord à la source d'alimentation en gaz.
- Ranger l'appareil à la verticale dans un endroit à l'abri des intempéries (comme la pluie, le grésil, la grêle, la neige, la poussière et les saletés).
- Si nécessaire, couvrir l'appareil afin de protéger les surfaces extérieures et de prévenir l'accumulation de saletés dans les voies de circulation d'air. Ne jamais laisser la bonbonne de gaz directement exposée au soleil ou à une chaleur excessive.

NOTE: Toujours laisser l'appareil refroidir avant de le recouvrir.

Service:

Les réparations des conduits de gaz et des composantes connexes doivent être faites uniquement par un technicien qualifié.

Attention: Toujours laisser refroidir l'appareil avant d'en faire l'entretien.

PROBLÈME	CAUSE POSSIBLE	SOLUTION
Le brûleur ne s'allume pas. 	La bonbonne est vide.	Remplir la bonbonne de gaz.
	Orifice bloqué.	Nettoyer ou remplacer l'orifice.
	Il y a de l'air dans le système d'alimentation.	Purger l'air des tuyaux en ouvrant la valve d'alimentation et en maintenant le bouton de contrôle enfoncé pendant 2 à 3 minutes.
	Les raccords sont desserrés.	Vérifier tous les raccords
Le pilote s'éteint	Débris autour du pilote.	Nettoyez la zone.
	Faible pression de gaz.	Remplacez le réservoir de gaz.
	Les raccords sont desserrés.	Resserrez tous les raccords.
	Fuite de gaz.	Vérifiez les connexions.
La flamme du brûleur est faible	La pression est faible	Remplacez le réservoir de gaz
	Ouverture bloquée.	Retirez et nettoyez
	Contrôle non activé.	Tournez le bouton à la position « ON ».
	Assemblage du pilote plié .	Placez le pilote correctement.
	Position d'assemblage du pilote incorrecte.	Positionnez correctement et réessayez.



Des questions, des problèmes, des pièces manquantes?

Avant de retourner l'appareil chez votre détaillant, appeler le service à la clientèle Paramount du lundi au vendredi, de 7 h 30 à 16 h, HP, au 1-800-561-5550 ou écrire à customercare@jrhome.com

IMPORTANT

For questions, concerns or problems with our product please email our customer service department:

customercare@jrhome.com

DATED PROOF OF PURCHASE REQUIRED FOR WARRANTY SERVICE

Si vous éprouvez des difficultés ou si vous avez des questions ou des préoccupations, prière de faire parvenir un courriel à notre service à la clientèle

customercare@jrhome.com

UNE PREUVE D'ACHAT DATÉE EST REQUISE POUR SE PRÉVALOIR DE LA GARANTIE.

WARRANTY

This product is inspected, tested and carefully packaged to minimize the chance of damage during shipment. If a part (excluding light bulbs, glass and fuses*) within one year from the date of purchase proves to be defective in material or fabrication under normal use, the part will be repaired or replaced. The Company's obligation under the warranty is to replace or repair defective parts at our discretion. Any expenses or damage resulting from the installation, removal or transportation of the product will be the responsibility of the owner and are not covered by this warranty. The owner assumes all other risks arising from the use or misuse of the product. The warranty will be void if the product damage or failure is deemed by the Company to be caused by accident, alteration, misuse, abuse, incorrect installation or removal, or connection to an incorrect power source by the owner. The Company neither assumes, nor authorizes any person or entity to assume for it any obligation or liability associated with its products. Light bulbs and fuses are not covered under this warranty. If you have any questions regarding the warranty or service, please contact us at **customercare@jrhome.com**

Customer Service :

JR Home Products

Unit 306 - 19100 Airport Way, Pitt Meadows, BC V3Y 0E2

Toll Free : 1-800-561-5550

E-mail : **customercare@jrhome.com**

AVERTISSEMENT

Ce produit a été soigneusement inspecté, testé et emballé afin de minimiser les risques de dommages durant le transport. Si l'une des pièces (à l'exception des verres, des ampoules électriques et des fusibles*) s'avère défectueuse au niveau de sa fabrication ou de ses matériaux dans l'année qui suit la date de l'achat suite à une utilisation normale, la pièce sera réparée ou remplacée. La compagnie est tenue de réparer ou remplacer les pièces défectueuses à sa discrétion, en vertu de la garantie. Tous frais ou dommage résultant de l'installation, du démantèlement ou du transport du produit demeurent la responsabilité du client et n'est pas couvert par cette garantie. Le client assume tout autre risque résultant de l'utilisation correcte ou fautive du produit. La garantie devient nulle si la compagnie détermine que le dommage ou le mauvais fonctionnement est causé par un accident, une modification, une mauvaise utilisation, un abus, une mauvaise installation ou un mauvais démantèlement ou un branchement à une source électrique inadéquate de la part du client. La compagnie n'est pas responsable et n'autorise quiconque, personne ou entité légale, à accepter de responsabilité ou obligation en son nom, en rapport avec ses produits. * Les ampoules électriques et les fusibles ne sont pas couverts par cette garantie. Pour toute question au sujet de la garantie ou du service, contacter le service à la clientèle à : **customercare@jrhome.com**

Service à la clientèle:

JR Home Products

Unit 306 - 19100 Airport Way, Pitt Meadows BC V3Y 0E2

Numéro sans frais: 1-800-561-5550

Courriel: **customercare@jrhome.com**

You MUST register your product to receive warranty service.

Registration can be completed online at www.jrhome.com or by mailing this form.

**Vous DEVEZ enregistrer votre produit pour vous prévaloir de la garantie.
L'enregistrement sera complet une fois que vous aurez posté ce formulaire ou que vous serez inscrit en ligne.**

Warranty Registration Information Form / Formulaire d'enregistrement de la garantie

Name / Nom : _____

Street / Adresse : _____

City / Ville : _____

Province / Province : _____

Postal Code / Code postal : _____

Daytime Phone # / No téléphone jour : _____

Evening Phone # / No téléphone soir : _____

E-Mail Address / Courriel : _____

Product/Produit : _____

Place of Purchase / Lieu de l'achat : _____

Date of Purchase / Date de l'achat : _____

Model # / No de modèle : _____

Serial # / Numéro de série : _____

You MUST register your product to receive warranty service.

For warranty service, contact J&R Home Products at the address, phone numbers listed below within 30 days of purchase. Be sure to have your sales receipt and original date of purchase. All warranty service will be coordinated by J&R Home Products service center.

Vous DEVEZ enregistrer votre produit pour vous prévaloir de la garantie.

Afin de faire valoir la garantie, communiquez avec J&R Home Products à l'adresse et aux numéros indiqués ci-dessous dans les 30 jours suivant la date d'achat. Ayez en main votre reçu et la date d'achat. Toutes les demandes liées aux garanties seront traitées par le centre de service de J&R Home Products.